



Programas didácticos para escolares

En un lugar de la Mancha, de cuyo nombre no quiero acordarme, no ha mucho tiempo que vivía un hidalgo de los de lanza en astillero, adarga antigua, rocín flaco y galgo corredor...



Don Quijote *Por la mancha de Aragón*

Tema de la campaña
EL Quijote y los Títeres

Versión libre basada en los Capítulos XXV – XXVI - XXVII

El ingenioso hidalgo Don Quijote de la Mancha

de Don Miguel de Cervantes

(en el cuatrocientos aniversario de la muerte de Miguel de Cervantes)

INDICE:

- Página 3.- Portadilla
Página 4.- Índice
Página 5.- Presentación XII Campaña La Escuela va al Teatro
Página 6.- Introducción
Página 7.- Un recuerda: el Día del libro
Página 8.- A propósito del Quijote
Página 9.- Ficha Artística
Página 10.- Las Imágenes del Quijote
 ¿Quién es quien en esta historia?
Página 12.- Biografía de Miguel de Cervantes
Página 13.- Vamos a escribir un libro
- Página 14.- Adivinanzas para niños y niñas
Página 16.- Aprendo estas adivinanzas
Página 18.- Construir adivinanzas o jeroglíficos
Página 19.- Refranes para niños y niñas
Página 21.- Algunos refranes extraídos del Quijote
Página 22.- Refranes en el Quijote una explicación
Página 24.- Los Refranes. Ejercicios
Página 25.- Romances para niños y niñas
Página 26.- Memoriza estos Romances
Página 29.- Más Juegos de Palabras. Ejercicios de Estilo.
Página 31.- Los Trajes, Los Instrumentos y las Estancias.
 (Colorea y recorta, conoce el Vocabulario)
Página 34.- Algunos escritores hablan de la lectura:
 La pasión de leer
Página 35.- Recomendaciones de la visita al Teatro



El Quijote y los Títeres

Don Quijote

PRESENTACION

Un año más Teatro Arbolé pone en marcha La Campaña [La escuela va al teatro](#).

La propuesta que hemos preparado para esta ocasión está en torno al mundo de la escritura, y para ello hemos preparado una versión libre para niños y niñas de *El Ingenioso Hidalgo Don Quijote de La mancha*. Versión libre de tres de los Capítulos del libro del genial autor español Miguel de Cervantes.

El material que os presentamos y que acompaña a la representación está especialmente preparada para los **alumnos y alumnas de los dos últimos ciclos de Educación Primaria** (8 a 11 años).

En él tratamos de iniciar a los niños y niñas en el mundo de la escritura, a través de ejercicios en torno a las adivinanzas, refranes y romances populares, para ello os facilitamos una serie de elementos para jugar con las palabras. Juegos de palabras constantes en la obra de Miguel de Cervantes

Pretendemos con ello facilitar la labor pedagógica. Nuestra intención es animar a la escritura y por tanto a la lectura, mediante la elaboración de textos y la utilización de la representación como pretexto para ello. Ya el año pasado empezamos una serie para trabajar el hecho creativo a través de la escritura.

Esperamos que tanto la representación como los materiales que tenéis en las manos sean de utilidad.

El Quijote y los Títeres

Don Quijote

INTRODUCCION

Elegir una parte de las Aventuras del Ingenioso Hidalgo Don Quijote de La Mancha, de Don Miguel de Cervantes, para esta nueva edición de la Campaña La escuela va al Teatro, tiene doble intención por un lado rendir homenaje a este gran escritor que introduce en sus obras a títeres y titiriteros (titereros escribía Miguel de Cervantes) y otra seguir en este proceso de acercamiento a la escritura que ya comenzamos en Campañas anteriores. Esta vez elegimos de protagonista a Maese Pedro (titiritero inmortalizado por Cervantes y antiguo Galeote liberado por Don Quijote), además introducimos como hilo conductor a Cide Hamete Benengeli en un intento por acercarnos a este personaje del libro creado por Cervantes para ocultar su autoría.

No hemos elegido El Quijote por azar, Miguel de Cervantes ha introducido a lo títereros o titereros en sus obras; en *El Licenciado Vidriera*, novela de Miguel de Cervantes, hablando sobre los titiriteros dice:

... era gente vagamunda y que trataba con indecencia las cosas divinas, porque con las figuras que mostraban en sus relatos volvían la devoción en risa, y que les acontecía envasar en un costal todas o las más figuras del Testamento viejo y nuevo, y sentarse sobre él a comer y a beber en los bodegones y tabernas; en resolución decía que se maravillaba de cómo quien podía no les ponía perpetuo silencio en sus retablos o los desterraba del reino.

En las primeras referencias que se tienen de los títeres en España, estos aparecen como entretenimiento vinculados con la exhibición de animales, especialmente con los monos. Lo que nos recuerda que el mono y el títere nos presentan una parodia grotesca y diminuta de la vida. Ambos parecen seres humanos y no lo son.

Todos los que viven vilmente y no pueden presentarse en la corte de valía, como son aquellos que hacen saltar simios y machos cabríos o perros, los que muestran títeres o remedan pájaros, o tocan y cantan entre gente baja por un poco de dinero, éstos no deben llevar el nombre de juglar.

Alfonso X de Castilla

Esta es nuestra apuesta y aquí os la presentamos con una serie de actividades para desarrollar en torno a tres elementos de escritura: Los Romances, Las Adivinanzas y los Refranes.

El Quijote y los Títeres

Don Quijote

UN RECUERDA - EL DIA DEL LIBRO

Mi recuerda del Quijote, es un viaje a la literatura, es un viaje iniciativo que comienza en una larga enfermedad (a los 14 años), una tarde de Verano en el barrio Zaragozano de Las Fuentes.

Siempre tienes la idea de que los libros se han leído en periodos de enfermedad, sobre todo los que más huella te dejan en el recuerda.

La verdad es que en aquella época, leer era un esfuerzo y más un libro como *El ingenioso Hidalgo Don Quijote de la Mancha*, difícil de lectura por complicada y a veces incomprensible lenguaje, extenso por grosor, más de mil páginas, sin ilustraciones, letra pequeña, en principio un horror.

El Quijote tenía todos los inconvenientes para no hacer uso de él. En realidad en el Quijote no hay suspense y hay muchas descripciones y muchos diálogos lo que hace su lectura un poco ladrillo; pero conforme iba entrando en sus páginas encontré una serie de elementos que me hicieron estar enganchado a su lectura; de una manera posesiva el lenguaje difícil se iba haciéndose comprensible: la extraña relación entre dos personajes tan distintos y a la vez tan iguales como Don Quijote y Sancho, se hacía entrañable. En realidad estaba contemplando una *road movie*, un viaje lleno de encuentros y desencuentros.

Recuerdo en con especial interés la liberación de los Galeotes en Sierra Morena, Don Quijote libera a una serie de condenados a Galeras, entre ellos Ginés de Pasamonte. Este personaje reunía el punto anárquico que a los catorce años hay que tener la rebeldía. Más tarde, en la segunda parte, cual sería mi sorpresa cuando este personaje renace convertido en Maese Pedro, el titerero del Quijote, realizando ese oficio tan mágico como el de manipulador de muñecos, contador de historias. Desde siempre esos personajes quedaron en mi memoria y hoy los reencontro en la versión de José Ignacio Juárez para Teatro.

Otro elemento del recuerda es el ardid literario de Cervantes. El no se considera autor, el nos dice que es un mero recopilador de historia escritas por un árabe llamado Cide Hamete Benengeli, este personaje es un misterio que en esta versión se recupera como narrador, un ardid literario que permite el alejamiento.

Es importante mantener los recuerdos de la infancia y quizás ese primer encuentro con *El ingenioso hidalgo Don Quijote de La Mancha*, me llevo más tarde en mi juventud a reencontrarme con la obra con la locura y la cordura, con la ficción y la realidad, una nueva lectura y una nueva pasión.

Un recuerda y una pasión que me hace recordar siempre El Quijote y un sueño que tuve relacionado con él.

Cuando se volvió ha recordar y celebrar El Día del Libro, y se tomó la fecha del 23 de Abril para sacar los libros a la calle y hacer de ese día, un día a favor de la lectura. Todos nos dimos cuenta que ese día unía a dos grandes de las letras Miguel de Cervantes y William Shakespeare, un día en casa soñé que los dos eran la misma persona, habían sido el mismo personaje uno inglés otro español.

A propósito de *Don Quijote de la Mancha*

El origen

En 1602, Cervantes, se halla encarcelado en la prisión de Sevilla debido, al parecer, a una serie de errores contables en su trabajo como proveedor de víveres de la Armada Invencible. Perdido su empleo, decide comenzar a escribir por razones alimentarias, una obra en forma de novela, la historia de un tal Alonso Quijano. El entusiasmo del público hacia los protagonistas de los libros de caballería era entonces comparable al que conocen hoy los James Bond y otros superhéroes. Cervantes escribe su obra para burlarse de esta literatura de caballerías como lo estaban haciendo otros. Pero *Don Quijote* se convierte muy pronto en una obra por sí misma, sobrepasando el género cuyas reglas pretendía hacer respetar criticándolas.

El protagonista

Don Quijote, el "Caballero de la Triste Figura", de espíritu sencillo, cándido y generoso, quiere imponer, a un mundo que percibe degradado, su idea del amor, del honor, de la justicia y de la paz. Se lanza a tumba abierta al universo poético que su imaginación instala en la realidad, sin poder evitar ofrecer a los otros seres y cosas, una confianza a prueba de burlas y golpes. A su lado, Sancho Panza, un hombre bonachón, encarna el sentido común que no se entrega a las quimeras. Aunque se muestra a menudo inocente en sus esperanzas, suele tener los pies sobre la tierra y hace todo lo posible por remediar los entuertos provocados por las hazañas de su amo.

Para ir más lejos

El Quijote comenzó siendo una novela cómica y satírica, creada por un viejo valeroso llamado Cervantes, decepcionado por una España dominada, ya no por el afán de conquistar el mundo, sino por una burocracia triunfal. Leemos bajo el genio de la pluma de Cervantes una novela de aventuras, una novela de claves, una anti-novela, una sátira, un cuadro histórico y social, una obra cómica, filosófica, y muchas más cosas... Esta gran riqueza proporciona a la obra un éxito inaudito : 30.000 ejemplares vendidos en dos años, trece ediciones en vida del autor en España, Portugal, Francia, Italia...

En el siglo XIX, *Don Quijote*, gracias a las numerosas versiones adaptadas y abreviadas, se convierte en uno de los libros juveniles más populares. Hoy esta considerada una de las obras cumbres de la literatura universal.

El Quijote y los Títeres

Don Quijote

¿Las Imágenes del Quijote?

¿Quién es quién en la aventura que presenta Teatro Arbolé?

Don Quijote de la Mancha

Don Quijote, el "Caballero de la Triste Figura", creación de Miguel de Cervantes que hoy en día supera la figura de ficción. Don Quijote es el paradigma de la literatura. Don Quijote más allá del libro escrito por Cervantes representa un icono universal.

Sancho Panza

El más importante personaje del Quijote, después del protagonista. Sancho Panza, labriego del lugar de don Quijote, es convencido por éste para que le sirva de escudero en sus fantásticas empresas, con la promesa de honores, riquezas y poder.

Cide Hamete Benengeli

Según Miguel de Cervantes es el verdadero recopilador de las Aventuras de Don Quijote. Cervantes lo utiliza como recurso literario y en el libro es el verdadero autor, Cervantes solo es un recopilador.

Maese Pedro – Ginés de Pasamonte

Maese Pedro el titerero del Quijote y el verdadero protagonista de nuestra historia es en realidad el Galeote Ginés de Pasamonte liberado por Don Quijote en la Primera parte del Quijote.

Trujamán

El trujamán es el Ayudante del titiritero, la persona que explica las cosas que transcurren en el retablo de Títeres. A veces traduce o explica en otra lengua lo dicho en una que les es desconocida al público.



Gaiferos

Sobrino de Roldán y uno de los doce pares de Francia, casado con Melisendra hija del Emperador Carlomagno, rescata a esta que estaba presa del Rey de Sansueña Marsilio.

Carlomagno

Emperador de Occidente, hijo de Pipino el Breve, héroe de los cantares de gesta franceses. Al final acaba convertido en estos romances en un viejo gruñón y cómico. Encarna la figura del Emperador que domina todo.

Roldán

Sobrino de Carlomagno, uno de los doce pares de Francia, es traicionado por su padrasto Ganaleón que se alía con el Rey Marsilio, es derrotado y muerto. Carlomagno se encargara de la venganza.

Melisendra

Hija de Carlomagno y Mujer de Gaiferos secuestrada por el rey Marsilio en Sansueña.

Rey Marsilio

Rey moro de Sansueña (Zaragoza) que tiene secuestrada a Melisendra y que se aliara con Ganaleón para derrotar a Roldán.



Miguel de Cervantes Saavedra

Miguel de Cervantes Saavedra es el más ilustre escritor español conocido como el "Príncipe de los Ingenios", nació en Alcalá de Henares. Sus padres fueron Leonor de Corinas y Rodrigo de Cervantes (cirujano de profesión). Durante su infancia estuvo en varias ciudades de España, debido a la precaria situación económica de su familia que lo obligaba a mudar el lugar de residencia.

A los veintiún años tomó lecciones con el maestro Juan López de Hoyos, distinguiéndose en el Colegio de la Villa de Madrid. Tres años más tarde formó parte del séquito del Cardenal Julio Acquaviva y se estableció en Roma. Posteriormente, se incorporó a los tercios españoles, participando en la memorable batalla de Lepanto, el 7 de octubre de 1571. En esta acción perdió la mano izquierda de un arcabuzazo, por ello es llamado también el "Manco de Lepanto".

Cuatro años después, decidió regresar a su patria y se embarcó en Nápoles en la galera "Sol", que fue atacada por los turcos; quedando cautivo, fue llevado a Argel, donde permaneció cinco años en calidad de esclavo, hasta que fue rescatado por los monjes trinitarios.

Al regresar a su patria desempeño modestísimos empleos oficiales y particulares: comisario de provisiones para la Armada Invencible, cobrador de alcabalas.

En 1584 se casa con Catalina de Salazar y Palacios, encuentra un empleo como proveedor de viveres de la Armada Invencible y va a verse mezclado en asuntos oscuros que le llevan de nuevo a prisión aunque es liberado al demostrarse su inocencia. En 1585 se da a conocer en el mundo de las letras gracias a una novela pastoral muy del gusto de la época, *La Galatea*. En 1604 se instala en Valladolid, ciudad a la que se había trasladado la Corte y vuelve a prisión aunque es liberado al demostrarse su inocencia.

En 1605 se publica la primera parte de *El Ingenioso Hidalgo don Quijote de la Mancha*. España acoge esta obra con gran entusiasmo y Cervantes decide dedicarse por entero a la creación literaria. En 1608 se instala en Madrid donde continúa escribiendo con grandes apuros económicos. En 1613 se publican sus *Novelas Ejemplares* en las que presenta dos géneros diferentes : en unas relata, transponiéndolas, las aventuras amorosas del autor ; en otras hace hablar a los seres y describe los diferentes aspectos de la sociedad.

En 1614, Cervantes publica una obra crítica literaria *Viaje al Parnaso* y se da a conocer como dramaturgo con *Numancia, ocho Comedias y Entremeses*. En 1615 se publica la segunda parte del *Quijote* a modo de conclusión de la primera. Antes de morir en Madrid, deja el manuscrito de *Los Trabajos de Persiles y Segismunda*, ejemplo destacado del tipo de novela de caballería que él mismo había ridiculizado en *Don Quijote*

Los últimos años de su vida los pasó en Madrid con tranquilidad pero sin riqueza. Enfermo de hidropesía murió en 1616, aunque desconocemos la fecha exacta. El 23 de abril es enterrado en un lugar desconocido del Convento de los Trinitarios de Madrid.

Vamos

escribir

un

Libro

Ejercicios

Construir una Biblioteca Imaginaria - II

Este cuaderno quiere dar a conocer una serie de ejercicios de escritura, que tú solo o bien con ayuda del maestro puedes realizar. Si eres capaz de juntar todos los trabajos en un solo volumen construirás un libro

Los libros están hechos para ser leídos (lo cual es enojoso porque lleva mucho tiempo); es el único modo de saber lo que contienen: algunas tribus salvajes se los comen, pero en Occidente la lectura es la única técnica de asimilación conocida.

E.M. Forster

Vamos a escribir un Libro

ADIVINANZAS PARA NIÑOS Y NIÑAS

Una adivinanza te voy a poner, a ver si adivinas lo que es:

Palabras y versos
para hacerte pensar,
animales y objetos
para adivinar.

SOBRE LAS ADIVINANZAS POPULARES

Las adivinanzas son dichos populares en los que, de una manera encubierta, se describe algo para que sea adivinado por pasatiempo. Son juegos infantiles de ingenio que tienen como objetivo entretener y divertir a los niños pero que, además, contribuyen al aprendizaje, la enseñanza de nuevo vocabulario y a la difusión de las tradiciones.

No es fácil la diferenciación conceptual entre adivinanza, acertijo y enigma. El Diccionario de la Real Academia Española no aclara suficientemente los conceptos. Define *adivinanza* como acertijo. *Acertijo* como enigma o adivinanza que se propone como pasatiempo. Y *enigma* como dicho o conjunto de palabras de sentido artificiosamente encubierto para que sea difícil entenderlo o interpretarlo.

Sin embargo la tradición popular española suele denominar "*adivinanza*" a los dichos que están en verso. Cuando están en prosa se denominan "*acertijos*" y se reserva para "*enigma*" un significado más elevado o culto.



CARACTERÍSTICAS DE LAS ADIVINANZAS POPULARES

1. Son dichos populares en verso dirigidos principalmente a los niños, aunque en el "juego de las adivinanzas" suele participar toda la familia.
2. Son juegos de ingenio en los que se describe o se pregunta algo para que sea adivinado por pasatiempo.
3. Aunque su objeto principal es el entretenimiento también contribuyen al aprendizaje de los niños y a la difusión y mantenimiento de las tradiciones populares.
4. Pertenecen a la "cultura popular". Aunque su autoría es anónima las adivinanzas se elaboran colectivamente por toda la sociedad o comunidad donde surgen. Por este motivo las recopilaciones de adivinanzas se enriquecen día a día.
5. Hacen referencia a elementos y objetos de uso cotidiano, como utensilios y animales domésticos, frutas y verduras, anatomía humana, elementos de la naturaleza, cualidades humanas (sentimientos), etc.
6. Durante mucho tiempo han tenido una transmisión oral, (de boca en boca) lo que ha facilitado las numerosas modificaciones y variantes de las adivinanzas. Las personas de una comunidad memorizaban el texto de la adivinanza y lo transmitían de palabra de generación en generación.
7. La métrica de las adivinanzas es característica. Los versos son generalmente octosílabos. Las estrofas pueden ser pareados de rima consonante o bien estrofas de tres o cuatro versos. Lo más frecuente son las estrofas de cuatro versos con rima asonante o consonante en los versos pares.



APRENDO ESTAS ADIVINANZAS

Alto y flaco caballero
justiciero y soñador,
que, a lomos de Rocinante,
a molinos se enfrentó
creyendo que eran gigantes.
(Don Quijote de la Mancha)

Con su caballo y con su escudero
sale por la Mancha este caballero.
Quiere justicia, busca aventuras
y encuentra palos y desventuras.
(Don Quijote de la Mancha)

Bolita tengo
tinta, también
capucha tengo
y escribo bien.
(El bolígrafo)

Cruza los ríos,
también los mares,
vuela sin alas
a todas partes.
(La carta)

Es un sabio gordinflón,
si le preguntan no habla,
sabe todas las respuestas,
tiene todas las palabras.
(El diccionario)

Todas las palabras sé
y, aunque todas las explico,
nunca las pronunciaré.
(El diccionario)

Campo blanco,
flores negras,
un arado,
cinco yeguas.
(La escritura)

Blancos son los campos,
las semillas negras,
cinco son los bueyes
que el arado llevan.
(La escritura)

Campo blanco,
semilla negra,
dos que la ven,
uno que la siembra.
(La escritura)

Nunca bien supe escribir
pero soy gran escribano;
bien que te puedo servir,
si me tomas en tu mano.
(El lápiz)

Por dentro carbón,
por fuera madera,
en tu maletón
voy a la escuela.
(El lápiz)

Con mis hojas bien unidas,
que no me las lleva el viento,
no doy sombra ni cobijo,
pero enseño y entretengo.
(El libro)

Suelo ir de mano en mano,
hojas tengo y no soy flor,
y aun teniendo muchas letras
no soy de nadie deudor.
(El libro)

Sin ser árbol, tengo hojas,
sin ser bestia, un buen lomo
y mi nombre en cada tomo.
(El libro)

Con sus páginas abiertas
te va ilustrando la mente,
si alguna vez lo prestaras,
lo perderás para siempre.
(El libro)

Como una ametralladora
se escucha mi tableteo;
pero estoy en la oficina,
que mi oficio no es guerrero.

(La máquina de escribir)

Contengo todas las letras,
los números y los signos,
si me aprietan con los dedos
escriben hasta los niños.

(La máquina de escribir)

Cae de la torre
y no se mata,
cae en el agua
y se desbarata.

(El papel)

Aunque sea tan pequeño,
siempre separo
y siempre detengo.

(El punto)

Como ves hemos elegido una serie de adivinanzas sobre El Quijote, la escritura, su soporte y sus herramientas. Tú puedes buscar otras: sobre animales, sobre objetos de cocina, sobre frutas, etc. Trata de recopilar en un cuaderno todas las que te sepas y agrúpalas por temas.



Vamos a escribir un Libro

Ejercicio

CONSTRUIR ADIVINANZAS O JEROGLÍFICOS

Trata de crear una adivinanza. Piensa primero la respuesta y tratar de hacer un pareado. Utiliza las comparaciones y no utilices la respuesta en los versos.

Otro método de crear un acertijo es preparar con dibujos una serie de elementos que juntos construyen una palabra o una respuesta a una frase. Los llamamos Jeroglíficos.

Mira algunos ejemplos de jeroglíficos:

¿De Dónde fue gobernador Sancho Panza? Insula de.....

¿Cómo se llamaba el caballo de Don quijote?



Vamos a escribir un Libro

REFRANES PARA NIÑOS Y NIÑAS

Concepto de Refrán

Son dichos populares que enseñan o aconsejan algo. Suelen ser frases en verso o al menos con cierto ritmo, consonancia o asonancia que las hace fácil de memorizar. Se transmiten oralmente (de boca en boca).

Refranes del Quijote

«Páreceme, Sancho, que no hay refrán que no sea verdadero, porque todos son sentencias sacadas de la misma experiencia, madre de las ciencias todas,...»

Cervantes Saavedra, Miguel.
El Ingenioso Hidalgo Don Quijote de la Mancha I, Capítulo XXI

Don Quijote aconseja a Sancho Panza:

- También, Sancho, no has de mezclar en tus pláticas la muchedumbre de refranes que sueles; que puesto que los refranes son sentencias breves, muchas veces los traes tan por los cabellos, que más parecen disparates que sentencias.
- Eso Dios lo puede remediar -respondió Sancho-; porque sé más refranes que un libro, y viénenseme tantos juntos a la boca cuando hablo, que riñen por salir unos con otros; pero la lengua va arrojando los primeros que encuentra, aunque no vengan a pelo. Mas yo tendré cuenta de aquí adelante de decir los que convengan a la gravedad de mi cargo; que en casa llena presto se guisa la cena; y quien destaja no baraja; y a buen salvo está el que repica; y el dar y tener, seso ha menester.
- ¡Eso sí, Sancho! -dijo don Quijote-. ¡Encaja, ensarta, enhila refranes; que nadie te va a la mano! ¡Castígame mi madre y yo trómpogelas!. Estoyte diciendo que excuses refranes y en un instante has echado aquí una letanía dellos, que así cuadran con lo que vamos tratando, como por los cerros de Úbeda. Mira, Sancho, no te digo yo que parece mal un refrán traído a propósito; pero cargar y ensartar refranes a troche y moche, hace la plática desmayada y baja.

Cervantes Saavedra, Miguel.
El Ingenioso Hidalgo Don Quijote de la Mancha II, Capítulo XLIII

- No más refranes, Sancho -dijo Don Quijote-, pues cualquiera de los que has dicho basta para dar a entender tu pensamiento; y muchas veces te he aconsejado que no seas tan pródigo de refranes y que te vayas a la mano en decirlos; pero paréceme que es predicar en desierto, y "castígame mi madre y yo trómpogelas".

- Paréceme -respondió Sancho- que vuesa merced es como lo que dicen: "Dijo la sartén a la caldera: Quítate allá ojinegra". Estáme reprehendiendo que no diga yo refranes, y ensártalos vuesa merced de dos en dos.

- Mira, Sancho- respondió Don Quijote-: yo traigo los refranes a propósito y vienen cuando los digo como anillo en el dedo; pero tráelos tú tan por los cabellos, que los arrastras y no los guías; y si no me acuerdo mal, otra vez te he dicho que los refranes son sentencias breves, sacadas de la experiencia y especulación de nuestros antiguos sabios; y el refrán que no viene a propósito antes es disparate que sentencia.

Cervantes Saavedra, Miguel.
El Ingenioso Hidalgo Don Quijote de la Mancha II, Capítulo LXVII



Algunos refranes y sentencias extraídos de *El Ingenioso Hidalgo Don Quijote de la Mancha*

A Dios rogando y con el mazo dando.
Al buen entendedor pocas palabras.
Al buen pagador no le duelen prendas.
Ándame yo caliente y ríase la gente.
Come poco y cena más poco; que la salud de todo el cuerpo se fragua en la oficina del estómago.
Cuando a Roma fueres, haz como vieres.
Del dicho al hecho hay gran trecho.
Dios ayuda al que mucho madruga.
Donde menos se piensa se levanta la liebre.
El dar y el tener seso ha menester.
El hombre pone y Dios dispone.
El que lee mucho y anda mucho, ve mucho y sabe mucho.
En casa llena presto se guisa la cena.
Hoy por ti, y mañana por mi.
Júntate a los buenos y serás uno de ellos.
Las gracias y los donaires no asientan sobre ingenios torpes.
Más sabe el necio en su casa que el cuerdo en la ajena.
Más vale el buen nombre que las muchas riquezas.
Mejor no menear el arroz aunque se pegue.
Nadie diga "de esta agua no beberé".
No es oro todo lo que reluce.
No hemos conocido el bien hasta que lo hemos perdido.
Ojos que no ven, corazón que no quiebra.
Para todo hay remedio, si no es para la muerte.
Promesas de enamorados son ligeras de prometer y muy pesadas de cumplir.
Quien a buen árbol se arrima buena sombra le cobija.
Tanto vales cuánto tienes.
Todos los duelos con pan son menos.
Todos los gatos son pardos.
Tripas llevan pies, que no pies a tripas.
Un abismo llama a otro y un pecado a otro pecado.
Vendrán por lana y saldrán trasquilados.

REFRANES EN EL QUIJOTE – UNA EXPLICACION

Don Miguel de Cervantes logra mostrarnos el lenguaje vivo de los pastores, arrieros, soldados, caballeros, bachilleres, vagabundos y otras gentes que transitan por la novela. Ha sabido recoger la lengua hablada de su época, ponerla en boca de los personajes para que nos hablen y transmitan la mentalidad del pueblo, muchas veces, a través de refranes y frases proverbiales. En este sentido, no se separa de la tradición implantada por obras anteriores como *El Libro de Buen Amor* de Juan Ruiz, *El Conde Lucanor* de don Juan Manuel o *La Celestina* de Fernando de Rojas que, en parte, son fiel reflejo del habla popular con sus dichos, proverbios, moralejas o refranes.

Pero sin duda es el siglo XVI, en cuya mentalidad se forma Cervantes la época en que se produce un mayor aprecio por los refranes, de tal manera que se ensartan en muchas obras literarias y aparecen numerosos estudiosos humanistas que recopilan los refranes de una manera sistemática.

Cervantes presenta el refrán como cita extraída de la sabiduría popular. Pero hay que entender que el dotar de refranes al habla de Sancho es un descubrimiento progresivo de Cervantes.

Pronto los refranes salen incontenibles de la boca de Sancho. Es Sancho una persona que modifica, altera o trastoca no sólo refranes sino también vocablos, de tal manera que algunos autores le consideran, quizá un tanto exageradamente, un prevaricador del lenguaje. Sus manejos siempre logran efectos paródicos. Por contra, don Quijote siempre presenta un modelo de expresión justa y ponderada.

A Sancho en su continuada relación con don Quijote se le va pegando la personalidad de su señor, es decir, se va qui jotizando:

*"-Cada día, Sancho, dijo don Quijote-te vas haciendo menos simple y más discreto".
"Sí, que algo se me ha de pegar de la discreción de vuestra merced -respondió Sancho- [...] quiero decir que la conversación de vuestra merced ha sido el estiércol que sobre la estéril tierra de mi seco ingenio ha caído".*

Intenta don Quijote contener la retahíla de refranes de Sancho.

Pero esto ya es demasiado de aguantar, incluso para Sancho que contesta sorprendido y reivindicando el uso de decir refranes:

"Por Dios, señor nuestro amo, que vuesa merced se queja de bien pocas cosas. ¿A qué diablos se pudre de que yo me sirva de mi hacienda, que ninguna otra tengo, ni otro caudal alguno, sino refranes y más refranes? Y ahora se me ofrecen cuatro que iban aquí pintiparados, o como peras en tabaque; pero no los diré, porque al buen callar llaman Sancho".

¿Pero no habíamos dicho que Sancho se estaba reformando? Llama la atención que, precisamente, cuando esto ocurre tanto más refranes va diciendo para desesperación de su señor

Al final de la novela se produce un contagio entre ambas personalidades. Don Quijote pronuncia varios refranes en el momento que está amonestando a Sancho, lo que ocasiona el siguiente debate:

" - Paréceme -respondió Sancho- que vuesa merced es como lo que dicen: "Dijo la sartén a la caldera: Quítate allá, ojinegra". Estáme reprehendiendo que no diga yo refranes, y ensártalos vuesa merced de dos en dos.

-Mira, Sancho -respondió don Quijote-: yo traigo los refranes a propósito, y vienen cuando los digo como anillo en el dedo; pero tráelos tan por los cabellos, que los arrastras, y no los guías; y, si no me acuerdo mal, otra vez te he dicho que los refranes son sentencias breves, sacadas de la experiencia y especulación de nuestros antiguos sabios, y el refrán, que no viene a propósito, antes es disparate que sentencia".

Pese a que el hidalgo elogia el esmero de Sancho toda enseñanza para que Sancho evite el uso indiscriminado de refranes es inútil.

Queda demostrado el perfecto dominio que Sancho poseía del refranero, de lo que él mismo se vanagloriaba. Esto le va a permitir, siempre con una finalidad cómica para el lector, alterar o modificar el refrán para acomodarlo a las circunstancias. Así, Sancho modifica el refrán "ni quito rey, ni pongo rey, mas ayudo a mi señor" para rechazar que nadie es su señor y que don Quijote, al que tiene sujetas las manos, no le puede dar azotes como si fuera un niño.

La acumulación de refranes es una de las características del lenguaje de Sancho, aunque también don Quijote, el narrador y la duquesa los incorporan en su charla.

En conclusión, se han presentado dos modelos lingüísticos: la norma de la época que rige el hablar de don Quijote, y la creatividad y espontaneidad de Sancho que utiliza los refranes y toda serie de expresiones tradicionales que le vienen a la boca de forma natural.

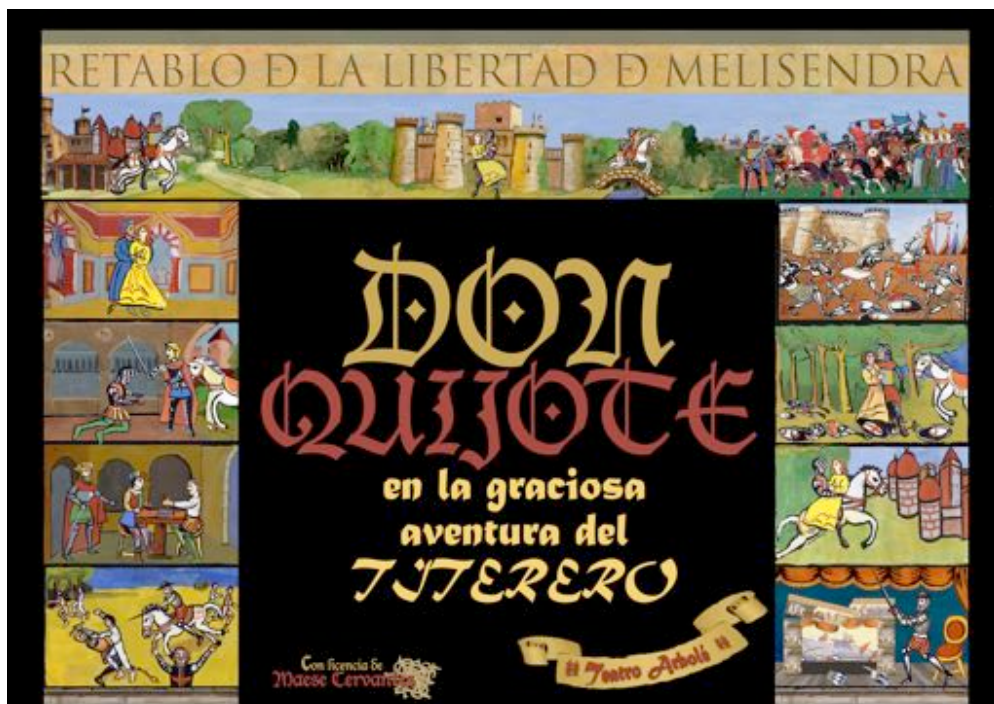

Ejercicios

LOS REFRANES

Escribe algún refrán que hayas oído en casa, pregúntale a tus padres, tutores o abuelos si conocen alguno. Intenta construir un diálogo todo con refranes.

Trata de explicar algunos refranes. Tratar de encontrar su significado. Me estarás contando lo mismo con diferentes palabras.

EJERCICIOS DE ESTILO

Te hemos explicado antes las formas de hablar y de contar las cosas.

Una misma historia se puede contar de diferentes maneras. A la manera de Sancho o a la manera de Don Quijote o de muchas más maneras, no es lo mismo que una historia la cuente un cocinero, que un Juez, uno empleara más términos de cocina para contar algo y el otro lo contara a la manera legal.

Para aprender más a escribir de mil maneras tienes un libro llamado ejercicios de Estilo de un escritor francés llamado Raymond Queneau.

Cualquier texto elegido puedes escribirlo a la manera de... (el significado será el mismo pero las palabras serán otras).

Prueba:

CONTRUIR HISTORIAS

Escribe todos los refranes y sentencias que hemos elegido de *El Ingenioso Hidalgo Don Quijote de la Mancha*, cada una en una tira de papel, pon todas las tiras en una caja, remueve los papeles; saca 5 tiras y con esas sentencias y refranes construye una historia. Obligatoriamente tienen que aparecer esos refranes en la historia.

Parte por la mitad todos los refranes, ve tomando las dos mitades al azar y únelas, tendrás un nuevo refrán:

Por ejemplo:

A Dios rogando // **no le duelen prendas.**

Al buen entendedor // **y con el mazo dando.**

Ándame yo caliente // **haz como vieres.**

* Mezcla palabras, mezcla animales distintos, puedes con dos mitades de elementos distintos construir un nuevo elemento con otra forma y otro contenido.

Vamos a escribir un Libro

ROMANCES PARA NIÑOS Y NIÑAS

Los Romances

Los romances constituyen un género típicamente español. Son poemas épicos o líricos, formados por versos octosílabos, con rima asonante en los versos pares.

- Los primeros romances se llaman romances viejos y son de finales del Siglo XIV y del Siglo XV. Contaban la vida de la época medieval .

Los juglares eran los artistas que iban por los pueblos y los castillos recitando y cantando los romances, acompañados de algún instrumento musical de cuerda o de viento.

- Los romances posteriores se llaman romances nuevos y son de los Siglos XVI y XVII (Cervantes, Lope de Vega, Góngora, Quevedo) o de los Siglos XIX y XX (Zorrilla, Machado, García Lorca, Alberti)

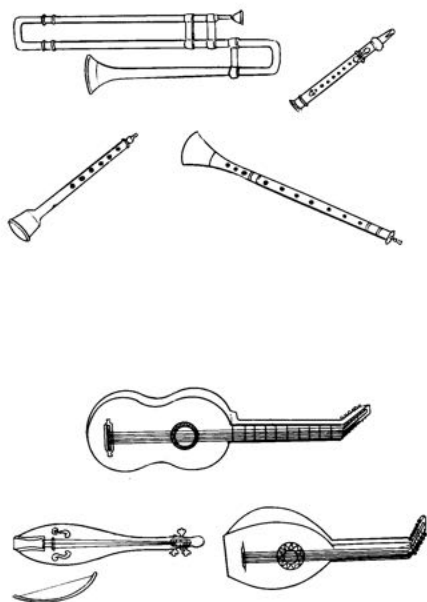

MEMORIZA ESTOS ROMANCES Y RECITA EN VOZ ALTA.

ROMANCE DE ROSALINDA

(Anónimo)

A las puertas del palacio
de una señora de bien,
llega un lindo caballero
corriendo a todo correr.
Como el oro es su cabello,
como la nieve su tez;
sus ojos como dos soles
y su voz como la miel.
- Que Dios os guarde, señora.
- Caballero, a vos también.
- Ofrecedme un vaso de agua.
que vengo muerto de sed.
- Tan fresca como la nieve,
caballero, os la daré,
que la cogieron mis hijas
al punto de amanecer.
- ¿ Son hermosas vuestras hijas ?
- Como un sol de Dios las tres.
- Decidme como se llaman
si en ello gusto tenéis.
- La mayor se llama Elena,
y la segunda Isabel,
y la más pequeña de ellas
Rosalinda la nombré.
- Decid a todas que salgan,
que las quiero conocer.
- La mayor y la mediana
al punto aquí las tendréis.
Rosalinda, caballero,
os ruego la perdonéis:
por vergüenza y cobardía
no quiere dejarse ver.
- Lindas son las dos que veo,
lindas son como un clavel,
pero más linda será
la que no se deja ver.
A la puerta del palacio
de la señora de bien,
llegan siete caballeros,

siete semanas después.
- Preguntadme, caballeros,
yo os sabré responder.
- Tres hijas como tres rosas,
nos han dicho que tenéis,
la más pequeña de todas
sin temor nos la entreguéis,
que en los palacios reales
va a casarse con el rey.

ROMANCE DE ABENÁMAR

(Anónimo)

- ¡Abenámar, Abenámar,
moro de la morería,
el día que tú naciste
grandes señales había!
Estaba la mar en calma,
la luna estaba crecida,
moro que en tal signo nace
no debe decir mentira.
Allí respondiera el moro,
bien oiréis lo que decía:
- No te la diré, señor,
aunque me cueste la vida,
porque soy hijo de un moro
y una cristiana cautiva;
siendo yo niño y muchacho
mi madre me lo decía:
que mentira no dijese,
que era grande villanía:
por tanto pregunta, rey,
que la verdad te diría.
- Yo te agradezco, Abenámar,
aquesta tu cortesía.
¿Qué castillos son aquéllos?
¡Altos son y relucían!
- El Alhambra era, señor,
y la otra la mezquita;
los otros los Alijares,
labrados a maravilla.

El moro que los labraba
cien doblas ganaba al día
y el día que no los labra
otras tantas se perdía.
El otro es Generalife,
huerta que par no tenía;
el otro Torres Bermejas,
castillo de gran valía.
Allí habló el rey don Juan,
bien oiréis lo que decía:
- Si tú quisieras, Granada,
contigo me casaría;
daréte en arras y dote
a Córdoba y a Sevilla.
- Casada soy, rey don Juan,
casada soy, que no viuda;
el moro que a mí me tiene
muy grande bien me quería.

ROMANCE DE LA NIÑA ADORMECIDA

(Anónimo)

La mañana de San Juan
tres horas antes del día,
salíme yo a pasear
por una huerta florida.
En medio de aquella huerta
un alto ciprés había,
el tronco tenía de oro,
las ramas de plata fina.
A la sombra del ciprés
vide sentada a una niña.
mata de pelo tenía
que todo el prado cubría,
con peine de oro en la mano
lo peinaba y lo tejía,
luego que lo hubo peinado
la niña se adormecía.
Ha bajado un ruiseñor
con alegre cantoría,
y posado se ha en el pecho
de la niña adormecida.

ROMANCE DE LA DONCELLA GUERRERA

(Anónimo)

A un capitán sevillano
siete hijas le dio Dios
y tuvo la mala suerte
que ninguno fue varón.
Un día la más pequeña
le cayó la inclinación
de que se fuera a la guerra
vestidita de varón.

- Hija, no vayas, no vayas,
que te van a conocer,
llevas el pelo muy largo
y dirán que eres mujer.

- Padre, si lo llevo largo,
padre, córtemelo usted
que con el pelo cortado
un varón pareceré.

Siete años en la guerra
y nadie la conoció.

Un día al subir al caballo
la espada se le cayó
y en vez de decir maldito,
dijo, ¡maldita sea yo!

El rey que la estaba oyendo
a palacio la llevó;
arreglaron los papeles
y con ella se casó.

Aquí se acaba la historia
de la niña y el varón.

ROMANCE DEL PRISIONERO

(Anónimo)

Que por Mayo era por Mayo,
cuando hace la calor,
cuando los trigos encañan
y están los campos en flor,
cuando canta la calandria
y responde el ruiseñor,
cuando los enamorados
van a servir al amor;
sino yo triste cuitado,
que vivo en esta prisión,

que ni sé cuando es de día
ni cuando las noches son,
sino por una avecilla
que me cantaba al albor.
Matómela un balletero;
dele Dios mal galardón.

ROMANCE DE LA LUNA

Federico García Lorca, 1928
(A Conchita García Lorca)

La luna vino a la fragua
con su polisón de nardos.
El niño la mira mira.
El niño la está mirando.
En el aire conmovido
mueve la luna sus brazos
y enseña, lúbrica y pura,
sus senos de duro estaño.
Huye luna, luna, luna.
Si vinieran los gitanos,
harían con tu corazón
collares y anillos blancos.
Niño déjame que baile.
Cuando vengan los gitanos,
te encontrarán sobre el yunque
con los ojillos cerrados.
Huye luna, luna, luna,
que ya siento sus caballos.
Niño déjame, no pises,
mi blancor almidonado.
El jinete se acercaba
tocando el tambor del llano.
Dentro de la fragua el niño,
tiene los ojos cerrados.
Por el olivar venían,
bronce y sueño, los gitanos.
Las cabezas levantadas
y los ojos entornados.
¡Cómo canta la zumaya,
ay como canta en el árbol!
Por el cielo va la luna
con el niño de la mano.
Dentro de la fragua lloran,
dando gritos, los gitanos.
El aire la vela, vela.
el aire la está velando.

LAS CANCIONES A MODO DE ROMANCE DE NUESTRA HISTORIA

El cuerpo preso en Sansueña
y en París cautiva el alma,
puesta siempre sobre el muro
porque está sobre él su casa,
vuelta en ojos Melisendra,
y los ojos vueltos agua
miro de Francia el camino
y de Sansueña la playa.
Caballero si a Francia fueres
por Gaiferos preguntad,
decidle que su esposa
le envía a encomendar
que ya le parece tiempo
que la debía sacar.
Si no me libera por miedo
de con los moros pelear,
debe tener otros amores
que de mi no le dejan acordar,
los ausentes por los presentes
ligeros son de olvidar.
El cuerpo preso en Sansueña
y en París cautiva el alma,
vuelta en ojos Melisendra,
y los ojos vueltos agua
miro de Francia el camino
y de Sansueña la playa

En un lugar de la Mancha
se vio una vez un hidalgo
de los de adarga antigua,
larga lanza y rocín flaco.
Al lado el Caballero
el escudero Sancho,
uno sobre Rocinante,
el otro sobre su asno.
De Dulcinea, su dama,
fue feliz enamorado,
tenerla en su pensamiento
fuerza daba a su brazo.
Don Quijote de la Mancha
el ingenioso hidalgo,
su caballo Rocinante
y su escudero Sancho.
Temblad magos y gigantes,
las infernales criaturas;
que ya tocan a su fin
vuestras malas aventuras.
Los bellacos y malandrines
topan con su desventura
encontrando al Caballero
el de la Triste Figura
Ya cabalga Don Quijote
por la manchega llanura,
que conozca el mundo entero
de su gloria y su bravura.
Don Quijote de la Mancha
el ingenioso hidalgo,
su caballo Rocinante
y su escudero Sancho.
Ya cabalga Don Quijote
por la manchega llanura,
que conozca el mundo entero
de su gloria y su bravura.
Don Quijote de la Mancha
el ingenioso hidalgo,
su caballo Rocinante
y su escudero Sancho.

Vamos a escribir un Libro

Juega con las palabras
Completa tu libro de poemas

Ejercicios de Estilo - De un texto escrito hacer otro texto escrito

S+7

UTILIZANDO EL DICCIONARIO

Elige un texto, puede ser cualquiera. Vamos a cambiar su significado.

Un S+ 7 consiste en sustituir todos los sustantivos que aparecen en un texto y cambiar ese sustantivo por el séptimo sustantivo siguiente que aparece en el diccionario. (El texto será distinto dependiendo del diccionario que utilices)

Vamos a hacer un ejemplo con la Constitución Española:

Elijo algunos artículos:

Artículo 1

1. España se constituye en un Estado social y democrático de Derecho, que propugna como valores superiores de su ordenamiento jurídico la libertad, la justicia, la igualdad y el pluralismo político.

3. La forma política del Estado español es la Monarquía parlamentaria.

Artículo 3

1. El castellano es la lengua española oficial del Estado. Todos los españoles tienen el deber de conocerla y el derecho a usarla.

Artículo 4

1. La bandera de España está formada por tres franjas horizontales, roja, amarilla y roja, siendo la amarilla de doble anchura que cada una de las rojas.

* Sustituye por el séptimo sustantivo siguiente que aparece en el Diccionario

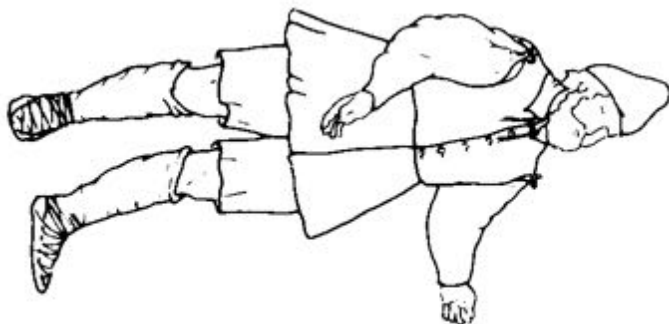

DEFINIR Y DEFINIR : DEFINICIONAL

Elijo un texto y cada palabra con significado que aparece en él (verbo, sustantivo, adjetivo), la sustituyo por la definición encontrada en el diccionario.

Os propongo el comienzo de la obra de J.M. Barrie *Peter Pan*

Todos los niños, menos uno, se hacen mayores. Tarden poco en saberlo y Wendy no iba a ser menos. Tenía dos años y estaba jugando en el jardín cuando cogió una flor y corrió hacia su madre para dársela. Supongo que debía de tener un aspecto encantador, puesto que su madre se llevó una al corazón y exclamó "¡Ay, ojalá te quedaras así para siempre! No volvieron a hablar de ello, pero a partir de entonces Wendy supo que iba a hacerse mayor. Todos nos enteramos de estas cosas poco después de cumplir los dos años. Los dos años son el principio del fin.

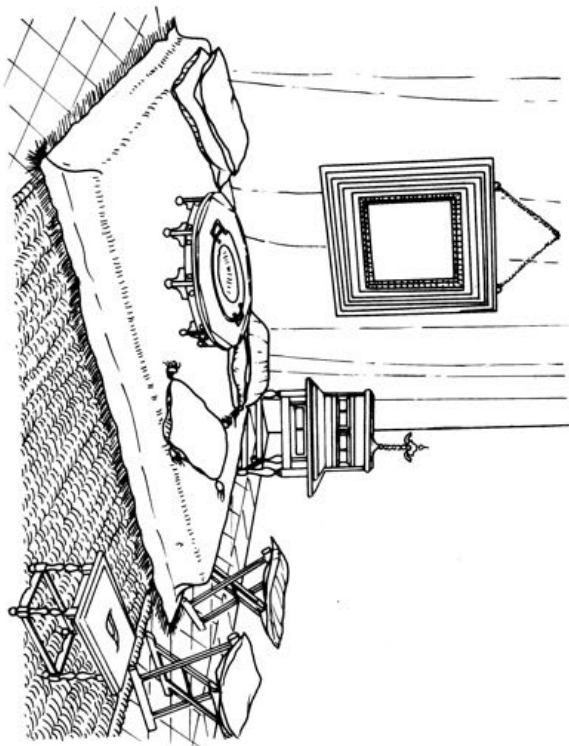

Los Trajes Los Instrumentos y Las Estancias

Colorea y Recorta

Conoce el Vocabulario de la Epoca

Un Contemporáneo de Don Quijote:

Busca en el Diccionario estas palabras y señálalas en el Dibujo

1.- Valona. 2.- Calzones. 3.- Borceguíes. 4.- Zapatos. 5.- Herreruelo. 6.- Jubón. 7.-Tahalf

Un Contemporáneo de Sancho

Busca en el Diccionario estas palabras y señálalas en el Dibujo

1.- Caperuza. 2.- Sayo. 3.- Calzones o greguescos. 4.- Medias. 5.- Abarcas.

INSTRUMENTOS

Busca en el Diccionario estos instrumentos y localízalos en el Dibujo.

1.- Laúd. 2.- Vihuela. 3.- Rabel. 4.- Chirimía. 5.- Churumbela. 6.- Dulzaina. 7.- Sacabuche

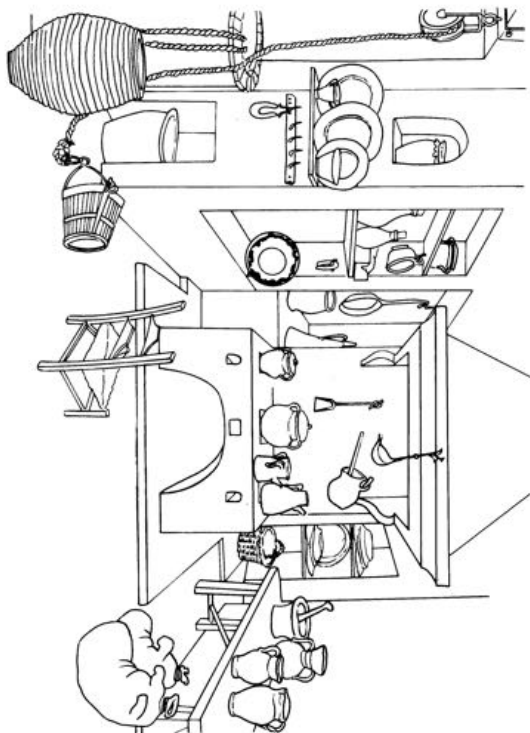

Los Trajes Los Instrumentos y Las Estancias

Colorea y Recorta

Conoce el Vocabulario de la Epoca

LOS LUGARES

Estancia Turca de la época

1.-

LOS LUGARES

Una cocina de la época

1.- Jarro. 2.- Pellejos. 3.- Jarra. 4.- Mortero. 5.- Capacho. 6.- Alcuza. 7.- Olla. 8.- Caldera.
9.- Candil. 10.- Puchero. 11.- Aceitera. 12.- Orza. 13.- Pozo. 14.- Tinaja. 15.- Fogón.



(-o)



Barataria



(-a)



E

Rocinante

Algunos escritores hablan de la lectura:

La pasión de leer

Leer un libro es volver a nacer. Es el camino para apropiarnos de un mundo y de una visión del hombre que, a partir de ese momento, entran a formar parte de nuestro ser. Una lectura disfrutada con riqueza y plenitud, es la conquista más plena que puede hacer un hombre en su vida. Hay una condición esencial que hará que este regalo de los dioses sea para siempre.

Álvaro Mutis

El mundo se ha edificado sobre siglos de palabras confiadas al papel o al pergamino. La existencia de un libro presupone un lector, o una legión de ellos. Quizá sin darnos cuenta, ya sea por necesidad o por devoción, devenimos en lectores impenitentes, lectores perseguidos, coleccionistas, traductores, lectores que ya se convirtieron en polvo y otras que todavía han de nacer

Alberto Manguel

Leer para vivir
Gustave Flaubert

El momento que más me importa es el que precede a la lectura. A veces el título, el comienzo, las primeras frases... la promesa de la lectura.

Me gusta leer sólo lo que está escrito, relacionar los detalles con todo el conjunto, considerar ciertas lecturas definitivas, separar bien un libro de otro, y me gustan los libros que se leen desde el principio hasta el fin.

Leer es ir al encuentro de algo que está a punto de ser y aún nadie sabe qué será...
Italo Calvino

El deseo de leer es el deseo de poseer un secreto, de estar en condiciones de ejercer una atracción de lo inerte. Al Cabo de un instante lo comprendí: era el libro quien hablaba. De él salían frases que me daban miedo; eran verdaderas, hervían de sílabas y letras, estiraban sus diptongos, hacían vibrar las dobles consonantes. A veces, desaparecían antes de que hubiese podido comprenderlas, otras veces...

Jean Paul Sastre

Alicia estaba empezando a cansarse de estar sentada con su hermana en la orilla de un río sin hacer nada: se había asomado una o dos veces al libro que estaba leyendo su hermana, pero no tenía dibujos ni diálogos, y ¿de qué sirve un libro si no tiene dibujos o diálogos?, se preguntaba Alicia.

Lewis Carroll

Hay que ser inventor para leer como es debido.
Ralph Waldo Emerson

CONSEJOS PRACTICOS EN LA VISITA AL TEATRO

- 1.- Apaga tu móvil antes de empezar la función.
- 2.- Recuerda a los niños /as que no pueden comer ni beber nada una vez ubicados dentro de la sala, ni durante la función.
- 3.- Asegurarse que los niños /as vayan al servicio Antes de entrar y ubicarlos en el patio de butacas.
- 4.- Siéntate en medio de tus niños /as, hacia los extremos de las filas, por tres razones: para no tapan la visual a los de atrás, para poder moverse con facilidad antes/durante/ después de la función y para calmar los ánimos y jaleos posibles del personal, sobre todo al principio, con el progresivo oscuro de la sala.
- 5.- Recuerde que los teatros no están ergonómicamente diseñados para los más menudos/as y su visibilidad suele ser escasa. Al menos que sientan de cerca a los actores, pueden perderse sus gestos, sus cantos, sus cuentos, Dejo que el personal para ello ubique a tus alumnos/as.
- 6.- Estimular a tus chicos a ser un público activo y curioso, que se fijen también en los detalles de luces, sonidos, vestuarios, ambientación, para apreciar todo lo que constituye la historia que van a ver.
- 7.- Disfruta de la función. Nuestro trabajo artístico también es para ti!

Los alumnos/as deben ir aprendiendo cierto protocolo – de sentido común sobre todo – a la hora de ver una función de teatro, danza, etc... costumbres que le servirán a lo largo de su vida.

PARA LOS ALUMNOS Y ALUMNAS

**Cuando voy a ir al teatro pienso en lo bien que lo voy a pasar y me gustaría que todos los compañeros y compañeras de la clase nos acordemos de:
Guardar silencio para escuchar lo que dicen los actores y actrices, porque todo es importante y hay veces que incluso suena la música de fondo precisa. Fijaros en todos los detalles, en los vestidos, en la escenografía, en los objetos y aparatos que salen, en las luces y en las músicas.**